

FTA+ Temp / rH BAT LRW

LoRaWAN® Außensensor für relative Feuchte und Temperatur

thermokon[®]
HOME OF SENSOR TECHNOLOGY

Datenblatt

Technische Änderungen vorbehalten
Stand: 14.08.2024 • A140



» ANWENDUNG

Sensor zur Messung von Feuchte und Temperatur im Außenbereich mit LoRaWAN® Funk-Schnittstelle.

» TYPENÜBERSICHT

Außensensor - LRW

- FTA+ Temp_rH BAT LRW

» SICHERHEITSHINWEIS – ACHTUNG



Der Einbau und die Montage elektrischer Geräte (Module) dürfen nur durch eine autorisierte Fachkraft erfolgen.

Das Gerät ist nur für die bestimmungsgemäße Verwendung vorgesehen. Ein eigenmächtiger Umbau oder eine Veränderung ist verboten! Die Module dürfen nicht in Verbindung mit Geräten benutzt werden, die direkt oder indirekt menschlichen, gesundheits- oder lebenssichernden Zwecken dienen oder durch deren Betrieb Gefahren für Menschen, Tiere oder Sachwerte entstehen können. Der Anschluss von Geräten mit Stromanschluss darf nur bei freigeschalteter Anschlussleitung erfolgen!

Ferner gelten

- Gesetze, Normen und Vorschriften
- Der Stand der Technik zum Zeitpunkt der Installation
- Die technischen Daten sowie die Bedienungsanleitung des Gerätes

» PRODUKTPRÜFUNG UND-ZERTIFIZIERUNG



Konformitätserklärung

Erklärungen zur Konformität der Produkte finden Sie auf unserer Webseite
<https://www.thermokon.de/direct/categories/fta54plus>

» ENTSORGUNGSHINWEIS



Das Symbol der durchgestrichenen Mülltonne weist darauf hin, dass das Produkt bzw. entnehmbare Batterien nicht über den Haus- oder Gewerbemüll entsorgt werden dürfen. Innerhalb der EU sind Sie gesetzlich verpflichtet das Produkt einer getrennten, geeigneten Entsorgung gem. den nationalen Gesetzen Ihres Landes zuzuführen. Alternativ wenden Sie sich an Ihren Lieferanten oder an die Thermokon Sensortechnik GmbH. Weitere Informationen finden Sie unter: www.thermokon.de

» ANWENDERHINWEISE FÜR FEUCHTESENSOR

Bei normalen Umgebungsbedingungen empfehlen wir ein Intervall für die Nachkalibrierung von 1 Jahr, um die in der Anwendung geforderte Genauigkeit zu überprüfen. Folgende Umgebungsbedingungen können das Sensorelement beschädigen und führen langfristig zum Verlust der spezifizierten Genauigkeit:

- Mechanische Belastung
- Verschmutzung (Staub / Fingerabdrücke etc.)
- Aggressive Chemikalien
- Umwelteinflüsse (z.B.: Kondensation am Messelement)



**Berührung der
Sensorelemente
ist zu unterlassen!**

Nachkalibrierung oder etwaiger Sensortausch fallen nicht unter die allgemeine Gewährleistung.

» USE-GEHÄUSE MIT UV- UND WETTERSCHUTZ

Kunststoffgehäuse im Außenbereich können nach einiger Zeit ihre Farbe und Qualität verlieren. Daher bestehen alle USE-Gehäuse aus speziellem weißem Polycarbonat (PC). Die lichtstabilsten Farbstoffe und Additive werden verwendet, um einen optimalen Schutz des Polymers bei gleichzeitiger Aufrechterhaltung der Farbstabilität zu erreichen. Das verwendete Titandioxid wurde speziell für Polycarbonat entwickelt und bietet durch die Reflexion des gesamten Lichtspektrums einschließlich des UV-Anteils um 340 nm einen hervorragenden UV-Schutz. Dies wirkt effektiv dem ansonsten auftretenden photochemischen Polymerabbau entgegen. Die Farben bleiben lange erhalten, ohne zu verblassen.

» TECHNISCHE DATEN

Messgrößen	Temperatur + Feuchte
Spannungsversorgung	1-2x AA Batterie (1,5-3,6V)
Messbereich Temperatur	-20..+70 °C
Messbereich Feuchte	0..100% rH ohne Betauung
Genauigkeit Temperatur	±0,4 K (typ. bei 21 °C)
Genauigkeit Feuchte	±5% zwischen 30..70% rH (typ. bei 21 °C)
Gehäuse	USE-M-Gehäuse / Deckel, PC, reinweiß
Schutzart	IP65 gemäß DIN EN 60529
Umgebungsbedingung	-20..+70 °C, max. 85% rH nicht dauerhaft kondensierend
Konfiguration	Thermokon LRWapp, uConfig Software, LoRaWAN® Downlink
Batterielebensdauer	+/- 5 Jahre (abhängig von Gerätekonfiguration, LoRaWAN®-Netzwerksetup und Umgebungsbedingungen)

» LoRaWAN®

Funktechnologie	LoRaWAN®
LoRaWAN Version	1.0.4
Geräte Klasse	Class A
Frequenzbereich	EU868 (863-870 MHz)
Max. Sendeleistung	+14 dBm (25 mW)
Empfangsempfindlichkeit	-137 dBm
Antenne	interne Sende- / Empfangsantenne
LoRaWAN Features	Over the Air Activation (OTAA), Adaptive Data Rate (ADR)
Datenübertragung	Heartbeatintervall (Default: 1440 min), Messintervall (Default: 1 min), Hysterese Sendeverhalten,

» MONTAGEHINWEISE

Bei Montage im Außenbereich direkten Regenschlag und Sonneneinstrahlung vermeiden. Gegebenenfalls Sonnen- bzw. Regenschutz verwenden. Kabeleinführung von unten oder seitlich. Bei seitlicher Kabeleinführung Schlaufe legen, damit Niederschlag definiert abtropfen kann. Beim Einsatz sind die zulässigen Umgebungsbedingungen zu berücksichtigen.

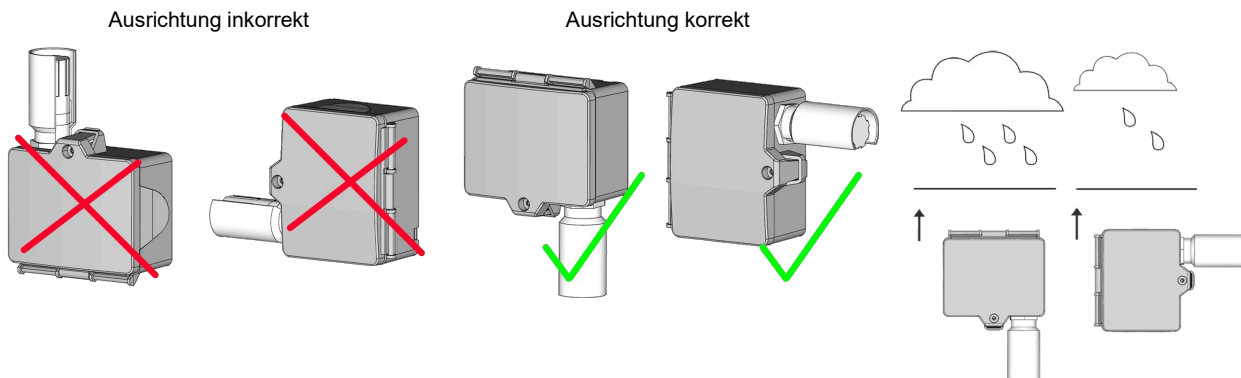

» BATTERIE INSTALLATION

Der FTA+ BAT LRW wird über 1 oder 2 eingesetzte AA Batterien versorgt. Bei der Verwendung von 2 Batterien erhöht sich die Batterielevensdauer. Legen Sie die Batterien wie angezeigt richtig herum in das Batteriefach ein. (im Lieferumfang enthalten)

Bei der Verwendung einer einzelnen Batterie bitte Batteriefach 1 verwenden.

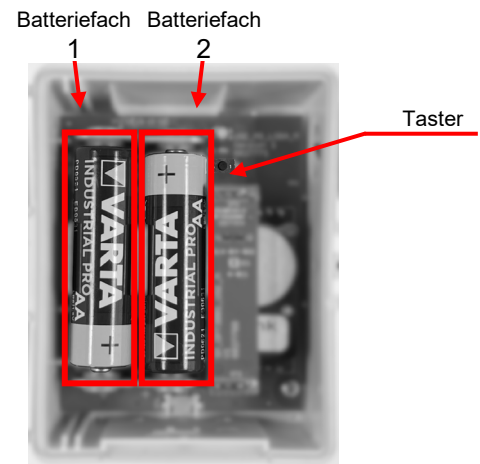

» HINWEIS ZUR INBETRIEBNAHME:



Die zur Inbetriebnahme notwendigen LoRaWAN Credentials können über die uConfig Software oder die LRWapp ausgelesen werden. Auf Anfrage können die LoRaWAN Credentials auch in digitaler Form bereitgestellt werden. Wenn Sie sich dazu bitte an Ihren jeweiligen Ansprechpartner.



» INFORMATIONEN ZU LORAWAN SCHNITTSTELLENBESCHREIBUNG



Das Thermokon LoRaWAN Schnittstellenbeschreibung finden Sie zum Download auf unserer Webseite.

» KONFIGURATION

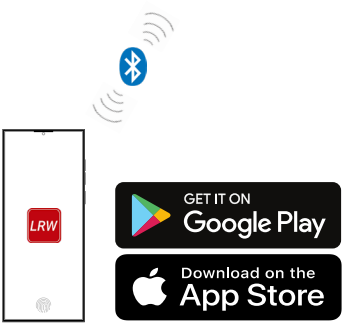
Die Konfiguration erfolgt im spannungsversorgten Zustand. Zur Konfiguration des Gerätes stehen folgende Möglichkeiten zur Verfügung:

Verbindung zum Gerät	Micro-USB-Kabel	Bluetooth-Funk	LoRaWAN® Downlink
			
Konfigurationssoftware	PC/Notebook mit uConfig Software (LRW Menü)	Smartphone/Tablet mit LRWapp	LoRaWAN Netzwerkserver

Die Konfigurationsapp mit der dazugehörigen Anleitung finden Sie zum Download im Google Play Store bzw. im Apple App Store.

» HINWEISE ZUR BLUETOOTH KONFIGURATION



Taster drücken um die Bluetooth Kommunikation zu starten. Nach dem Drücken der Taste kann über die App innerhalb von ca. 20 Sekunden eine Verbindung aufgebaut werden. Dies wird durch Blinken einer LED angezeigt.

» ANWENDERHINWEISE

Im Laufe der Zeit sammeln sich Staub und Schmutzpartikel auf dem Filter. Diese beeinträchtigen die Funktion des Sensors. Unter normalen Umgebungsbedingungen empfehlen wir daher ein Wartungsintervall von einem Jahr, um die angegebene Genauigkeit beizubehalten. Nach erfolgter Demontage des Filters kann dieser durch Ausblasen mit ölfreier Pressluft, Stickstoff oder mit destilliertem Wasser wieder gereinigt werden. Zu stark verschmutzte Filter sollten ausgetauscht werden.

» ABMESSUNGEN (MM)

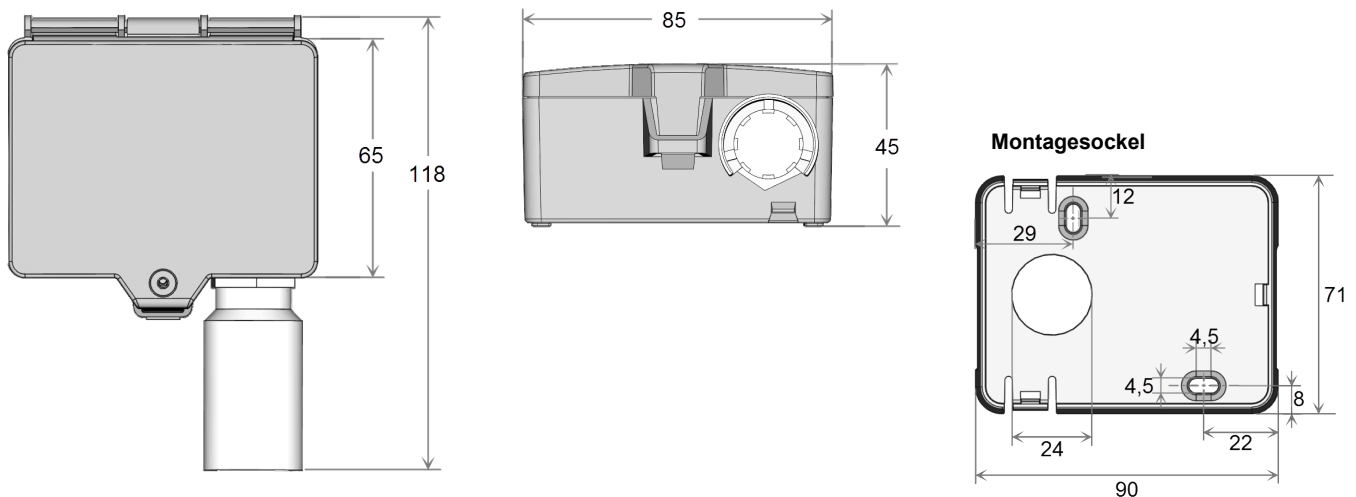

» ZUBEHÖR (IM LIEFERUMFANG ENTHALTEN)

Batterie 1,5V AA
 Regenschutzhülse
 Montagesockel
 Montageset Universal
 • Deckelschraube + Schraubenabdeckung • 2 Dübel • 2 Bohrschrauben (Senkkopf) • 2 Bohrschrauben (Linsenkopf)

Art.-Nr.: 459099
 Art.-Nr.: 670715
 Art.-Nr.: 631228
 Art. Nr.: 698511

» ZUBEHÖR (OPTIONAL TYPANBHÄNGIG)

Filter Edelstahlgeflecht 80µm
 Batterie ER14505 (Lithium 3,6V AA)

Art.-Nr.: 231169
 Art.-Nr.: 759182